

vonder®

MÁQUINA PARA CORTAR GRAMA COM RECOLHEDOR

Máquina para cortar césped con recogedor

MGV 1100



Manual de Instruções

Leia antes de usar

*Manual de instrucciones
Lea antes de usar*



1. Orientações Gerais



ATENÇÃO: LEIA TODOS OS AVISOS DE SEGURANÇA E TODAS AS INSTRUÇÕES.

Falha em seguir todos os avisos e instruções listados abaixo pode resultar em choque elétrico, fogo e/ou em ferimento sério.

Prezado usuário:

Este manual contém detalhes de instalação, funcionamento, operação e manutenção da **MÁQUINA PARA CORTAR GRAMA COM RECOLHEDOR MGV 1100 VONDER.**



ATENÇÃO: GUARDE O MANUAL PARA UMA CONSULTA POSTERIOR OU PARA REPASSAR AS INFORMAÇÕES PARA OUTRAS PESSOAS QUE VENHAM A OPERAR A MÁQUINA. PROCEDA CONFORME AS ORIENTAÇÕES DESTE MANUAL.



ATENÇÃO: CASO ESTE EQUIPAMENTO APRESENTE ALGUMA NÃO CONFORMIDADE, ENCAMINHE-O PARA A ASSISTÊNCIA TÉCNICA AUTORIZADA VONDER MAIS PRÓXIMA. CONSULTE O SITE: www.vonder.com.br



ATENÇÃO: AO UTILIZAR A MÁQUINA PARA CORTAR GRAMA COM RECOLHEDOR MGV 1100 VONDER DEVEM SER SEGUIDAS AS PRECAUÇÕES BÁSICAS DE SEGURANÇA A FIM DE EVITAR RISCOS DE CHOQUE ELÉTRICO E ACIDENTES.

2. Símbolos e seus significados.

Símbolos	Nome	Explicação
	Cuidado / Atenção	Alerta de segurança (riscos de acidentes), e atenção durante o uso.
	Leia o manual de operações / instruções	Leia o manual de operações / instruções antes de utilizar o equipamento.
	Descarte seletivo	Faça o descarte das embalagens adequadamente, conforme legislação vigente da sua cidade, evitando contaminação de rios, córregos e esgotos.
	Utilize EPI (Equipamento de proteção Individual)	Utilize Equipamento de Proteção Individual adequado para cada tipo de trabalho.
	Classe isolamento II	Dupla isolamento.
	Risco de choque elétrico	Cuidado ao manusear risco de choque elétrico
	Instruções de ligação elétrica	Seguir as instruções para a correta instalação da máquina.

Símbolos	Nome	Explicação
	Não molhar o equipamento	Não exponha o equipamento à chuva ou condições úmidas (umidade)
	Risco de choque e danificação do equipamento	Mantenha o cordão de alimentação distante das lâminas de corte
	Parada do equipamento	A lâmina continua girando após o motor ser desligado
	Mantenha distância do local de trabalho.	Durante a utilização da máquina para cortar grama mantenha outras pessoas a uma distância mínima de 15 metros
	Potência sonora	Nível de potência sonora LWA
	Não por a mão ou qualquer parte do corpo na lâmina com o equipamento em operação	Mantenha as mãos, os pés ou qualquer parte do corpo longe da lâmina da máquina com a mesma em operação.
	Advertência	Retire o plugue da tomada se o cabo de alimentação estiver danificado ou antes da manutenção
	Inspeccionar a área de uso	Inspeccione a área onde o produto será utilizado, e remova todos os objetos que pode ser danificado e lançado pelo equipamento. Caso tenha objetos escondidos que façam parar o motor, o equipamento deve ser desligado e remova o objeto que causou o bloqueio.
	Terrenos acidentados	Nunca utilizar em casos de terrenos com active e declive acentuados.

Tabela 1 – Símbolos seus significados.

3. Instruções de Segurança



ATENÇÃO:

Não utilize este equipamento sem antes ler este manual de instruções.

3.1. Segurança na operação



- Este equipamento não se destina à utilização por pessoas (incluindo crianças) com capacidade física, sensoriais ou mentais reduzidas, ou por pessoas com falta de experiência e conhecimento;
- A máquina para cortar grama não deve ser utilizada por crianças ou pessoas que não tenham lido e compreendido este manual;
- Mantenha este equipamento longe do alcance de crianças.

**ATENÇÃO:**

Não utilize a máquina para cortar grama se o cordão de alimentação elétrica ou partes de segurança estiverem danificadas.

- Utilize apenas peças e partes originais, para assegurar a sua segurança e do equipamento.
- Nunca substitua peças ou partes pessoalmente, e nem peça a outra pessoa para fazê-lo, leve sempre o equipamento a uma assistência técnica autorizada mais próxima. (www.vonder.com.br).
- Não utilize a Máquina para cortar grama caso o interruptor não funcione adequadamente e nunca faça “ligação direta”, consulte a assistência técnica autorizada mais próxima. (www.vonder.com.br).
- Se durante a utilização acontecer uma queda ou quebra de alguma parte do equipamento, desligue-o imediatamente.

**ATENÇÃO:**

Ruído em excesso pode provocar danos à audição. Utilize sempre protetores auriculares como forma de proteção. Não permita que outras pessoas permaneçam no ambiente com ruído excessivo e sem proteção.

3.2. Segurança na ligação elétrica**ATENÇÃO:**

Atenção: As instruções a seguir devem ser seguidas para a instalação elétrica da Máquina para cortar grama

- A instalação da energia elétrica deve ser feita por um profissional qualificado e de acordo com a norma IEC 60364-1.
- Deve-se instalar um Dispositivo de Corrente Residual (RCD), sendo o mesmo alimentado por uma corrente de desarme não superior a 30 mA, de acordo com a norma ABNT NBR 5410. A função do Dispositivo Diferencial Residual (DR) é proteger o usuário contra os graves riscos de choque elétrico (consulte um electricista).
- Antes de ligar a Máquina para cortar grama na rede elétrica verifique se a tensão da rede elétrica é compatível com o a tensão da mesma.

**ATENÇÃO - RISCO DE CHOQUE ELÉTRICO**

O cordão de alimentação elétrica deve estar sempre em perfeitas condições e sem nenhuma avaria ou qualquer outro sinal de não conformidade. Se for encontrado qualquer problema no cordão, encaminhe a Máquina para cortar grama imediatamente à uma assistência técnica autorizada mais próxima, a fim de evitar riscos.

- Nunca carregue a Máquina para cortar grama segurando pelo cordão elétrico e também nunca puxe o cordão elétrico para desconectar o plugue da tomada. Proteja o cordão elétrico ou extensão do calor, óleo ou superfícies abrasivas e cortantes.

**ATENÇÃO:**

Utilize a extensão elétrica recomendada na tabela abaixo.

O uso de extensão elétrica diferente da recomendada acarretará em perda de desempenho, mau funcionamento e/ou danos ao seu equipamento, que não serão cobertos pela garantia.

127 V~		220 V~	
Bitola	Comprimento	Bitola	Comprimento
1,5 mm ²	10 m	1,0 mm ²	10m
2,5 mm ²	20 m - 30 m	1,5 mm ²	20 m - 30 m
4,0 mm ²	40 m - 50 m	2,5 mm ²	40 m - 50 m
6,0 mm ²	60 m - 70 m	4,0 mm ²	60 m - 70 m

Tabela 2 – Bitola do cordão elétrico da extensão

- A distância entre a tomada e o quadro de distribuição deve ser acrescentada ao comprimento da extensão elétrica.
- Nunca utilize a máquina com a extensão elétrica enrolada.
- Utilize plugues e tomadas compatíveis com a sua capacidade.
- Caso a máquina não tenha força para dar a partida ou a proteção térmica seja ativada com pouco tempo de uso, interrompendo o funcionamento da máquina, provavelmente as causas podem estar ligadas à instalação elétrica e/ou extensão elétrica inadequadas.
- Antes de procurar uma Assistência Técnica Autorizada, teste o produto dentro das recomendações acima.



ATENÇÃO - RISCO DE CHOQUE ELÉTRICO

- Os plugues das extensões devem ser mantidos limpos e secos.
- Se alguma extensão for utilizada, os plugues devem ficar em local seco, sem contato com a água.
- Extensões impróprias e adaptações nos plugues podem resultar em riscos de choque elétrico.
- Nunca toque no plugue com luvas, mãos e roupas molhadas, ou trabalhe em ambientes alagados ou sob chuva.



ATENÇÃO:

Se a rede de alimentação elétrica for precária, ao ligar o equipamento poderá apresentar uma queda de tensão da rede elétrica. Isto poderá influenciar no funcionamento de outros equipamentos. Um exemplo de uma rede elétrica precária é ao ligar a Máquina para cortar grama, o brilho das lâmpadas podem apresentar uma queda de intensidade luminosa.

3.3. Inspeção do equipamento

Ao iniciar a utilização examine cuidadosamente a Máquina para cortar grama, verificando se a mesma apresenta alguma anomalia ou não conformidade de funcionamento. Caso seja encontrada alguma anomalia ou não conformidade encaminhe a mesma para uma assistência técnica autorizada mais próxima (www.vonder.com.br).

3.4. Segurança na Limpeza e manutenção



ATENÇÃO:

- Certifique-se que a Máquina para cortar grama está desligada e com o plugue fora da tomada antes de iniciar a sua limpeza ou manutenção.
- Nunca abra a carcaça da Máquina para cortar grama. Sempre que precisar de algum ajuste ou manutenção leve até uma assistência técnica autorizada mais próxima (www.vonder.com.br).

4. Descrição técnica

Referência	MGV1100
Código	68.06.110.127 - 127 V~ 68.06.110.220 - 220 V~
Potência (W)	1.100 W
Potência (hp)	1,5 hp
Capacidade do coletor	30 L
Tipo da máquina para cortar grama	Com recolhedor
Faixa de corte da máquina para cortar grama	320 mm
Rotação (rpm)	3.360 rpm

Número de ajustes da máquina para cortar grama	3 ajustes (20 mm, 40 mm e 60 mm)
Comprimento do cordão elétrico	0,4 m
Frequência (Hz)	60 Hz
Tensão (V)	127 V~ ou 220 V~
Peso aproximado	11 kg
Prazo de garantia	1 ano
Classe de isolamento	Classe II
Grau de Proteção	IPX4
Nível de potência sonora LwA	96 dB(A)

Tabela 3 – Características técnicas

5. Componentes



Figura 1 – Componentes

1. Cordão elétrico com plugue
2. Botão trava de segurança do interruptor
3. Suporte para extensão
4. Interruptor liga/desliga
5. Cabo parte superior
6. Porca Borboleta e parafuso
7. Haste do cabo parte inferior (2 peças)
8. Alça para recolhedor
9. Recolhedor
10. Tampa de proteção
11. Alça para transporte
12. Rodas
13. Entrada de ar
14. Grampo do cordão alimentação
15. Lâmina de corte
16. Parafuso de fixação da lâmina
17. Suporte da haste

6. Instalação

6.5. Ambiente

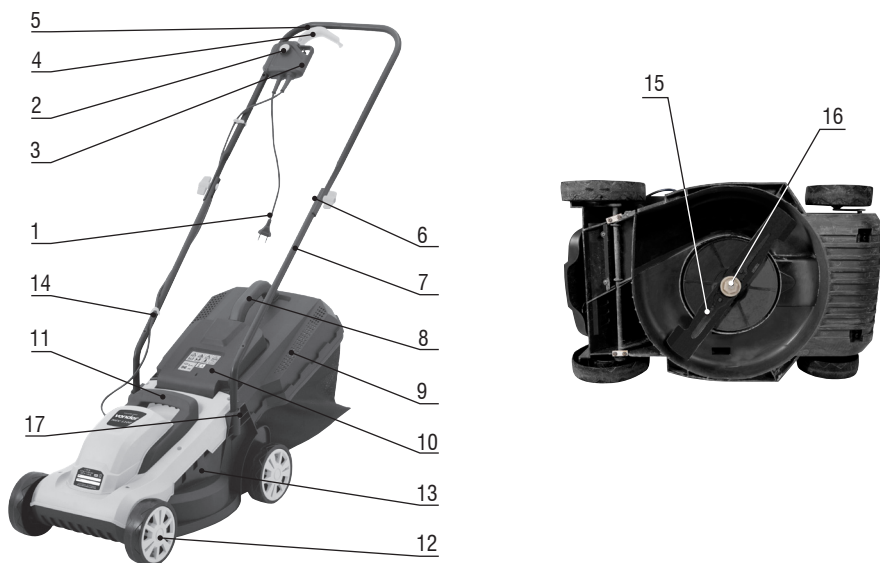
- A Máquina para cortar grama deve estar em ambiente seco e limpo sem presença de materiais corrosivos, inflamáveis ou gases explosivos;
- Não deve ser exposta ao sol e a chuva;
- Nunca utilize a Máquina para cortar grama em ambientes com risco de explosão.

6.6. Montagem do cabo

- Para iniciar a montagem da Máquina para cortar grama, abra a embalagem e retire as peças e acessórios.
- Primeiro monte as hastes do cabo (7), conforme mostra a figura 2, seguindo a sequência abaixo:

Insira a haste do cabo (7) no suporte da haste (17) e fixe com os parafusos (7b).

Para montar o cabo na haste, posicione o cabo (5) alinhado com a haste (7), insira o parafuso (6a) e aperte com a porca borboleta (6), conforme figura 3.



Figura 2 – Instalação das hastes do cabo.



Figura 3 – Montagem do cabo

6.7. Montagem do recolhedor

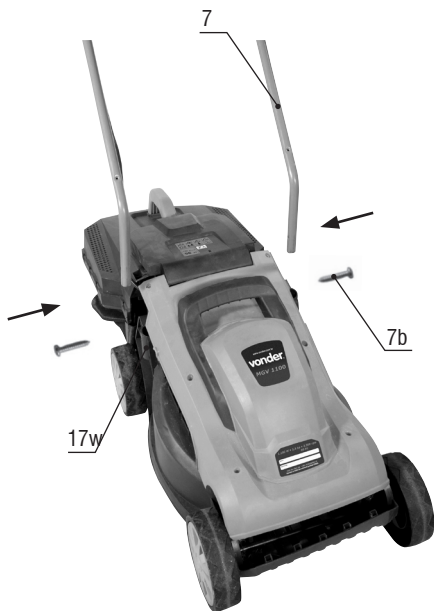
a) Prenda a haste metálica no suporte plástico com o auxílio dos parafusos e arruelas, conforme Fig. 4.

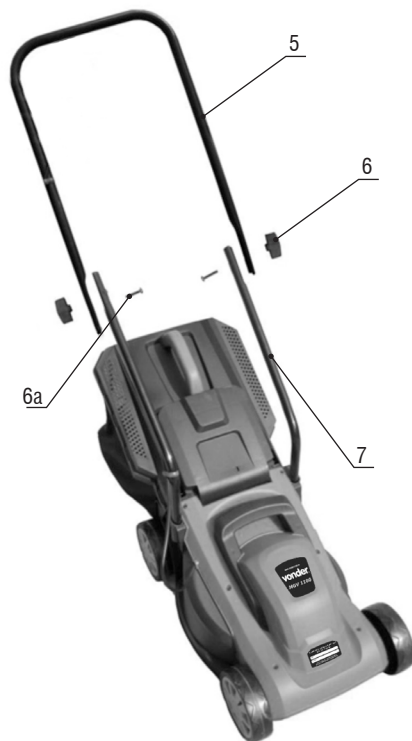

Figura 4 – Prenda a haste metálica

b) Posicione o recolhedor com que a base lisa fique montada internamente, conforme Fig 5.



Figura 5 – Base lisa (interno)

Base áspera (externa)

d) Insira a borda do recolhedor no canal do suporte plástico, aplicando pressão até o mesmo travar, conforme Fig. 6.

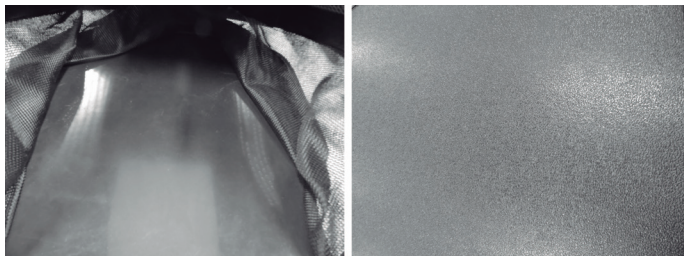

Figura 6 – Insira a borda

e) Encaixe as canaletas do recolhedor na haste metálica, conforme Fig. 7.



Figura 7 – Encaixe as canaletas

f) Insira a alça (8) nos encaixes do recolhedor e em seguida aperte conforme indicado abaixo para travar (figura 8).



Figura 8 – Montagem da alça no recolhedor

g) Abra a tampa de proteção (10), alinhe os engates do recolhedor e aperte, fixando o recolhedor na máquina (figura 9).

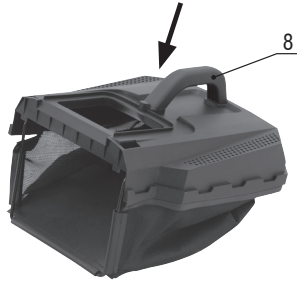

Figura 9 – Montagem do recolhedor na máquina

6.8. Interruptor de acionamento

Para montar o interruptor de acionamento, o mesmo deve ser posicionado no encaixe do cabo e travado (figura 10). Fixe também o cordão elétrico com os grampos (14), conforme a figura.11

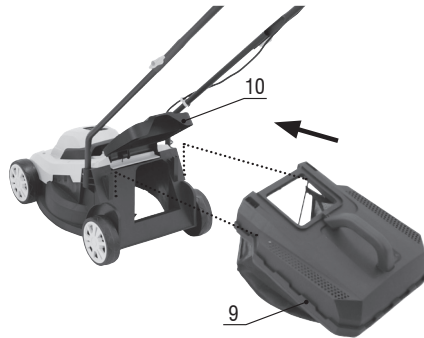

Figura 10 – Fixe o interruptor no cabo



Figura 11 – Fixe o cordão elétrico

6.9. Suporte para a extensão

Após conectar o cordão elétrico da máquina na extensão, faça um laço com aproximadamente 30 cm no cordão elétrico da extensão e insira no suporte (3), conforme figuras 12 e 13:



Figura 12 – Inserir a extensão no suporte



Figura 13 – Travar a extensão

7. Operação

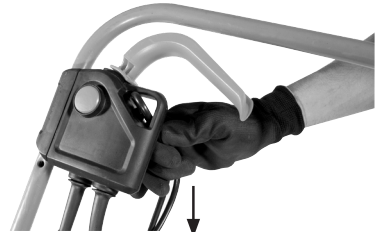

ATENÇÃO:

- Nunca utilize em atmosferas explosivas, próximo a líquidos inflamáveis ou químicos que possam causar incêndio e/ou explosão.
- Nunca utilize a Máquina para cortar grama sob chuva e/ou umidade.
- A Máquina para cortar grama é indicada para cortar gramas em jardins domésticos, não deve ser utilizada para cortar gramas molhadas ou extremamente secas. Não é indicada para mato alto.
- Nunca levante ou carregue a máquina enquanto o motor estiver funcionando.
- Nunca utilizar o equipamento sem recolhedor.
- Esvazie o recolhedor de grama com frequência. O recolhedor cheio pode influenciar no desempenho do equipamento.



ATENÇÃO:

Sempre desligue o motor e desconecte-o da fonte de alimentação antes de fazer quaisquer ajustes e/ou reparos!



ATENÇÃO:

Este equipamento possui um sensor térmico de proteção, que desliga o equipamento automaticamente quando necessário para evitar a queima. O equipamento deverá ficar desligado por alguns minutos até o sensor esfriar, e só então, poderá ser ligado novamente.

7.1. Ajuste de Corte

Para ajustar a altura de corte proceda conforme instruções abaixo:

- Desligue o equipamento e retire o cordão elétrico da tomada.
- Pressione as rodas, conforme indicado abaixo e mova o eixo para a altura desejada (figura.14).
- Certifique-se que ambos os lados do eixo estão na mesma altura.



Figura 14 – Ajuste de altura de corte

7.2. Ligando o equipamento



ATENÇÃO:

- Certifique-se de que a tensão da rede elétrica é compatível com a tensão da Máquina para cortar grama antes de conectar o plugue à tomada.
- Desenrole por completo a extensão para evitar o aquecimento excessivo do cordão elétrico.

7.3. Interruptor

Para evitar o acionamento acidental do equipamento, a Máquina para cortar grama possui um interruptor de segurança que necessita do uso das duas mãos para o acionamento.

1. Para liberar o acionamento do interruptor, aperte a trava de segurança do interruptor (2) e mantenha acionado.
2. Acione o interruptor (4) e segure até o final da operação.
3. Para desligar solte o interruptor (4), uma vez que o produto está em uso.



ATENÇÃO:

O equipamento só funciona com a trava de segurança do interruptor (2) acionada juntamente com o interruptor (4), caso contrário a máquina não liga.



Figura 15 – Interruptor e trava de segurança do interruptor

7.4. Substituição da lâmina de corte



ATENÇÃO:

Sempre desligue o motor e desconecte-o da fonte de alimentação antes de fazer quaisquer ajustes e/ou reparos!

Para substituir a lâmina de corte, proceda conforme instruções abaixo:

- a) Solte o parafuso de fixação da lâmina (16);
- b) Retire a lâmina (15), e a substitua (figura.16).



Figura 16 – Substituição da lâmina de corte

8. Normas para máquina para cortar grama

IEC 60335-1	Segurança de aparelhos eletrodomésticos e similares. Parte 1: Requisitos gerais.
IEC 60335-2-77	Segurança de aparelhos eletrodomésticos e similares. Parte 2: Requisitos particulares para Máquinas de cortar grama controladas por pedestre.

Tabela 4 – Normas

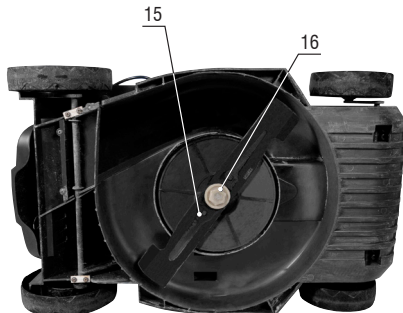
9. Circuito elétrico



Figura 17 – Circuito elétrico

10. Manutenção e Serviço

Para substituição de peças e partes o usuário deve levar a Máquina para cortar grama até uma assistência técnica autorizada VÖNDER.

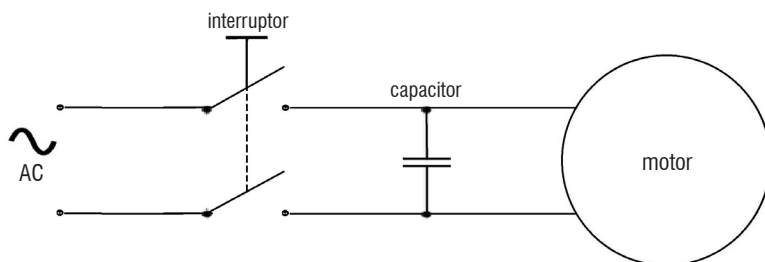

ATENÇÃO:

Antes de começar a limpeza verificar se a máquina está desligada e com plugue fora da tomada

- Remoção da sujeira superficial com um pano.
- Certifique-se de que o cordão elétrico, extensões e lâmina estão em boas condições. Caso haja alguma anomalia encaminhe o equipamento para uma assistência técnica autorizada VÖNDER, consulte nosso site www.vonder.com.br.
- Nunca utilize solventes ou outros produtos químicos para efetuar a limpeza do equipamento.
- Nunca mergulhe o aparelho na água ou qualquer outro líquido.

11. Resolução de problemas

Nº	Problema	Análise	Solução
1	Não liga	Máquina não está com o plugue conectado na tomada.	Conecte o plugue na tomada.
		Problemas na tomada.	Teste o equipamento em outras tomadas.
		Problemas no plugue.	Encaminhe o equipamento para a assistência técnica mais próxima para a troca do plugue.
		Não pressionada a trava do interruptor	Pressione a trava do interruptor, em seguida, pressione o interruptor de acionamento.
		Problemas na trava do interruptor de acionamento	Encaminhe o equipamento para a assistência técnica mais próxima para a troca do interruptor.

2	O equipamento não atinge a capacidade máxima.	Extensão não é adequada para o equipamento.	Utilizar extensões com os cabos com a bitola adequada.
		Baixa tensão na rede	Conectar-se a outra fonte de energia.
		Variação da energia elétrica.	Aguarde a estabilização da energia elétrica.
3	Corte irregular	Lâmina não corta e está travando.	Substituir a lâmina
		Altura das rodas estão diferentes.	Ajustar a altura das rodas
		Corte superior a capacidade do equipamento.	Utilizar apenas para corte de acordo com a capacidade do equipamento.
4	Vibração e ruído excessivo	Lâmina sem corte ou danificada	Substituir por uma lâmina nova
		Parafusos e porcas estão soltos	Reapertar porcas e parafuso
5	Outros	Encaminhe o equipamento para uma assistência técnica autorizada VONDER.	

Tabela 5 – Resolução de problemas



ATENÇÃO:

Se a Máquina para cortar grama apresentar alguma anomalia de funcionamento encaminhe a mesma para uma assistência técnica mais próxima (www.vonder.com.br), nunca permita que pessoas que não sejam assistentes técnicos autorizados consertem o equipamento.

12. Conteúdo da embalagem

Máquina para cortar grama	1 unidade
Recolhedor	1 unidade
Lâmina de corte 320 mm	1 unidade
Manual	1 unidade
Certificado de garantia	1 unidade

Tabela 6 – Conjunto que acompanha a máquina

13. Transporte, movimentação e armazenagem



ATENÇÃO:

Cuidado ao transportar e manusear a máquina para cortar grama. Quedas e impactos podem danificar o seu sistema de funcionamento.

- A armazenagem deve ser em ambiente seco e arejado, livre de umidade e gases corrosivos.
- Mantenha em local seco e livre de umidade, manter protegido da ação do sol e da chuva;
- Após o uso, é recomendado limpar o produto e colocar novamente na embalagem para a estocagem.
- Proteja o produto de qualquer impacto pesado ou vibrações fortes que podem ocorrer durante o transporte em veículos.

14. Descarte



ATENÇÃO:

- Não descarte os componentes elétricos, eletrônicos, peças e partes do produto no lixo comum. Procure separar e encaminhar para a coleta seletiva.
- Informe-se em seu município sobre locais ou sistemas de coleta seletiva.

1. Orientaciones Generales



ATENCIÓN: LEA TODOS LOS AVISOS DE SEGURIDAD Y TODAS LAS INSTRUCCIONES.
Falla en seguir todos los avisos e instrucciones listados abajo puede resultar en choque eléctrico, fuego y/o en lesión grave.

Estimado usuario:

Este manual contiene detalles de instalación, funcionamiento, operación y mantenimiento de la MÁQUINA PARA CORTAR CÉSPED CON RECOGEDOR MGV 1100 VONDER.



ATENCIÓN: GUARDE EL MANUAL PARA UNA CONSULTA POSTERIOR O PARA REPASAR LAS INFORMACIONES PARA OTRAS PERSONAS QUE VENGAN A OPERAR LA MÁQUINA. PROCEDA CONFORME LAS ORIENTACIONES DE ESTE MANUAL.



ATENCIÓN: CASO ESTE EQUIPO PRESENTE ALGUNA NO CONFORMIDAD, ENCAMÍNELO PARA LA ASISTENCIA TÉCNICA AUTORIZADA VONDER MÁS PRÓXIMA. CONSULTE EL SITIO WEB: www.vonder.con.br



ATENCIÓN: AL UTILIZAR LA MÁQUINA PARA CORTAR CÉSPED CON RECOGEDOR MGV 1100 VONDER DEBEN SER SEGUIDAS LAS PRECAUCIONES BÁSICAS DE SEGURIDAD A FIN DE EVITAR RIESGOS DE CHOQUE ELÉCTRICO Y ACCIDENTES.

2. Símbolos y sus significados

Símbolos	Nome	Explicação
	Cuidado / Atención	Alerta de seguridad (riesgos de accidentes), y atención durante el uso.
	Lea el manual de operación / instrucciones	Lea el manual de operación / instrucción antes de utilizar el equipo.
	Descarte selectivo	Haga el descarte de los embalajes adecuadamente, conforme legislación vigente de su ciudad, evitando contaminación de ríos, arroyos y alcantarillados.
	Utilice EPI (Equipo de protección Individual)	Utilice Equipo de Protección Individual adecuado para cada tipo de trabajo.
	Clase aislación II	Doble aislación.
	Riesgo de choque eléctrico	Cuidado al manipular riesgo de choque eléctrico
	Instrucciones de conexión eléctrica	Seguir las instrucciones para la correcta instalación de la máquina.



<i>Símbolos</i>	<i>Nome</i>	<i>Explicação</i>
	<i>No mojar el equipo</i>	<i>No exponga el equipo a la lluvia o condiciones húmedas (humedad)</i>
	<i>Riesgo de choque y daño del equipo</i>	<i>Mantenga el cordón de alimentación distante de las láminas de corte</i>
	<i>Parada del equipo</i>	<i>La lámina continua girando después del motor ser apagado</i>
	<i>Mantenga distancia del local de trabajo.</i>	<i>Durante la utilización de la máquina para cortar césped mantenga otras personas a una distancia mínima de 15 metros</i>
	<i>Potencia sonora</i>	<i>Nivel de potencia sonora LwA</i>
	<i>No poner la mano o cualquier parte del cuerpo en la lámina con el equipo en operación</i>	<i>Mantenga las manos, los pies o cualquier parte del cuerpo lejos de la lámina de la máquina con la misma operación.</i>
	<i>Advertencia</i>	<i>Retire el enchufe de la toma de corriente si el cable de alimentación estuviera dañado o antes del mantenimiento</i>
	<i>Inspeccionar el área de uso</i>	<i>Inspeccione el área donde el producto será utilizado, y remueva todos los objetos que puede ser dañado y lanzado por el equipo.</i>
	<i>Terrenos accidentados</i>	<i>Si hubiera objetos escondidos que hagan parar el motor, el equipo debe ser apagado y remueva el objeto que causó el bloqueo.</i>
		<i>Nunca utilizar en casos de terrenos con inclinación acentuada.</i>

Tabela 1 – Símbolos y sus significados.

15. Instrucciones de Seguridad



ATENCIÓN:

No utilice este equipo sin antes leer este manual de instrucciones.

15.5. Seguridad en la operación



- Este equipo no se destina a la utilización por personas (incluyendo niños) con capacidad física, sensoriales o mentales reducidas, o por personas con falta de experiencia y conocimiento;
- La máquina para cortar césped no debe ser utilizada por niños o personas que no hayan leído y comprendido este manual;
- Mantenga este equipo lejos del alcance de niños.



ATENCIÓN:

No utilice la máquina para cortar césped si el cordón de alimentación eléctrico o partes de seguridad estuvieran dañadas.

- Utilice apenas piezas y repuestos originales, para asegurar su seguridad y del equipo.
- Nunca sustituya piezas o repuestos personalmente, y no pida a otra persona para hacerlo, lleve siempre el equipo a una asistencia técnica autorizada más próxima. (www.vonder.con.br).
- No utilice la Máquina para cortar césped si el interruptor no funcione adecuadamente y nunca haga "conexión directa", consulte la asistencia técnica autorizada más próxima. (www.vonder.con.br).
- Si durante la utilización suceder una caída o quiebra de alguna parte del equipo, apáguelo inmediatamente.



ATENCIÓN:

Ruido en exceso puede provocar daños a la audición. Utilice siempre protectores auriculares como forma de protección. No permita que otras personas permanezcan en el ambiente con ruido excesivo y sin protección.

15.6. Seguridad en la conexión eléctrica



ATENCIÓN:

Atención: Las instrucciones a seguir deben ser seguidas para la instalación eléctrica de la Máquina para cortar césped

- La instalación de la energía eléctrica debe ser hecha por un profesional cualificado y de acuerdo con la norma IEC 60364-1.
- Se debe instalar un Dispositivo de corriente residual (RCD), siendo el mismo alimentado por una corriente de desarme no superior a 30 mA, de acuerdo con la norma ABNT NBR 5410. La función del Dispositivo Diferencial Residual (DR) es proteger al usuario contra los graves riesgos de descarga eléctrica (consulte a un electricista).
- Antes de encender la Máquina para cortar césped en la red eléctrica verifique si la tensión de la red eléctrica es compatible con la tensión de la misma.



ATENCIÓN - RIESGO DE CHOQUE ELÉCTRICO

El cordón de alimentación eléctrica debe estar siempre en perfectas condiciones y sin ninguna avería o cualquier otra señal de no conformidad. Si fuera encontrado cualquier problema en el cordón, encamine la Máquina para cortar césped inmediatamente a una asistencia técnica autorizada más próxima, a fin de evitar riesgos.

- Nunca cargue la Máquina para cortar césped sujetando por el cordón eléctrico y también nunca tire el cordón eléctrico para desconectar el enchufe de la toma de corriente. Proteja el cordón eléctrico o extensión del calor, aceite o superficies abrasivas y cortantes.



ATENCIÓN:

Utilice la extensión eléctrica recomendada en la tabla abajo.

El uso de extensión eléctrica diferente de la recomendada causará pérdida de desempeño, mal funcionamiento y/o daños a su equipo, que no serán cubiertos por la garantía.

127 V~		220 V~	
Diámetro	Largo	Diámetro	Largo
1,5 mm ²	10 m	1,0 mm ²	10 m
2,5 mm ²	20 m - 30 m	1,5 mm ²	20 m - 30 m
4,0 mm ²	40 m - 50 m	2,5 mm ²	40 m - 50 m
6,0 mm ²	60 m - 70 m	4,0 mm ²	60 m - 70 m

Tabela 2 – Diámetro del condón eléctrico

- La distancia entre la toma de corriente y el cuadro de distribución debe ser acrecentada al largo de la extensión eléctrica.
- Nunca utilice la máquina con la extensión eléctrica enrollada.
- Utilice enchufes y tomas compatibles con su capacidad.

- Si la máquina no tuviera fuerza para dar la partida o la protección térmica sea activada con poco tiempo de uso, interrumpiendo el funcionamiento de la máquina, probablemente las causas pueden estar relacionadas a la instalación eléctrica y/o extensión eléctrica inadecuadas.
- Antes de buscar una Asistencia Técnica Autorizada, pruebe el producto dentro de las recomendaciones anteriores.



ATENCIÓN - RIESGO DE CHOQUE ELÉCTRICO

- Los enchufes de las extensiones deben ser mantenidos limpios y secos.
- Si alguna extensión fuera utilizada, los enchufes deben quedar en local seco, sin contacto con agua.
- Extensiones impropias y adaptaciones en los enchufes pueden resultar en riesgos de choque eléctrico.
- Nunca toque en el enchufe con guantes, manos y ropas mojadas, o trabaje en ambientes alagados o bajo lluvia.



ATENCIÓN:

Si la red de alimentación eléctrica fuera precaria, al encender el equipo podrá presentar una caída de tensión de la red eléctrica. Esto podrá influenciar en el funcionamiento de otros equipos. Un ejemplo de una red eléctrica precaria es al encender la Máquina para cortar césped, el brillo de las lámparas pueden presentar una caída de intensidad luminosa.

15.7. Inspección del equipo

Al iniciar la utilización examine cuidadosamente la Máquina para cortar césped, verificando si la misma presenta alguna anomalía o no conformidad de funcionamiento. Si fuera encontrada alguna anomalía o no conformidad encamine la misma para una asistencia técnica autorizada más próxima (www.vonder.con.br).

15.8. Seguridad en la Limpieza y mantenimiento



ATENCIÓN:

- Asegúrese de que la Máquina para cortar césped está apagada y con el enchufe fuera de la toma de corriente antes de iniciar la su limpieza o mantenimiento.
- Nunca abra la carcasa de la Máquina para cortar césped. Siempre que necesitar de algún ajuste o mantenimiento llévela hasta una asistencia técnica autorizada más próxima (www.vonder.con.br).

16. Descripción técnica

Referencia	MGV1100
Código	68.06.110.127 - 127 V~ 68.06.110.220 - 220 V~
Potencia (W)	1.100 W
Potencia (hp)	1,5 hp
Capacidad del colector	30 L
Tipo de la máquina para cortar césped	Con recogedor
Faja de corte de la máquina para cortar césped	320 mm
Rotación (rpm)	3.360 rpm
Número de ajustes de la máquina para cortar césped	3 ajustes (20 mm, 40 mm e 60 mm)
Largo del cordón eléctrico	0,4 m

Frecuencia (Hz)	60 Hz
Tensión (V)	127 V~ o 220 V~
Peso aproximado	11 kg
Plazo de garantía	1 año
Clase de aislación	Clase II
Grau de Protección	IPX4
Nivel de potencia sonora LwA	96 dB(A)

Tabela 4 – Descripción técnica

17. Componentes



Figura 1 – Componentes

1. Cordón eléctrico con enchufe	10. Tapa de protección
2. Botón traba del interruptor	11. Mango para transporte
3. Soporte para extensión	12. Rueda
4. Interruptor enciende/apaga	13. Entrada de aire
5. Cable parte superior	14. Grampa del cordón alimentación
6. Tuerca Mariposa y perno	15. Lámina de corte
7. Barra del cable parte inferior (2 piezas)	16. Tornillo de fijación de la lámina
8. Mango para recogedor	17. Soporte del vástago
9. Recogedor	

18. Instalación

18.1. Ambiente

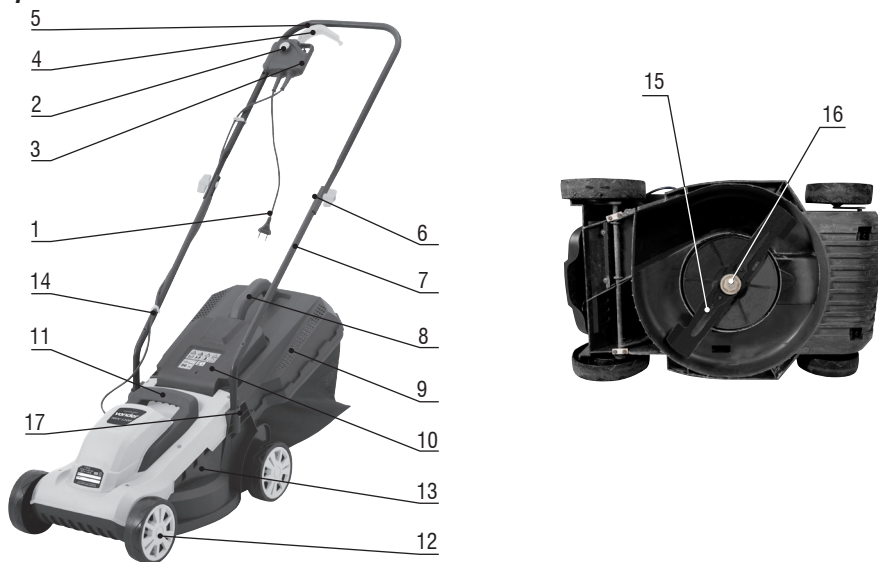
- La Máquina para cortar césped debe estar en ambiente seco y limpio sin presencia de materiales corrosivos, inflamables o gases explosivos;
- No debe ser expuesta al sol y la lluvia;
- Nunca utilice la Máquina para cortar césped en ambientes con riesgo de explosión.

18.2. Montaje del cable

- Para iniciar la montaje de la Máquina para cortar césped, abra el embalaje y retire las piezas y accesorios.
- Primero monte las barras del cable (7), conforme muestra la figura 2, siguiendo la secuencia abajo:

Inserte la barra del cable (7) en el tornillo de fijación del cuchilla (17) y fije con los pernos 7b.

Para montar el cable en la barra, posicione el cable (5) alineado con la barra (7), inserte el perno (6a) y apriete con la tuerca mariposa (6), conforme figura 3.



Figura 2 – Instalación de las barras del cable.



Figura 3 – Montaje del cable

18.3. Montaje del recogedor

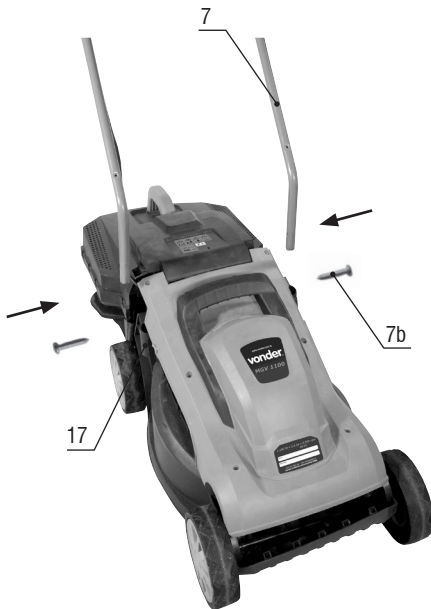
- a) Coloque la barra de metal en el soporte de plástico con la ayuda de tornillos y arandelas, como Fig. 4.

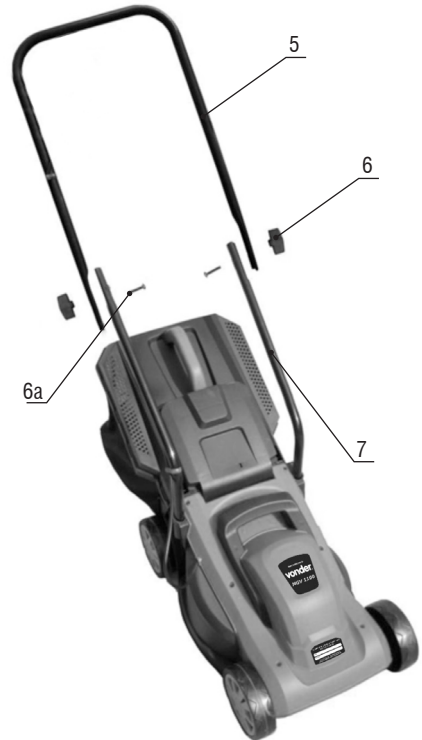

Figura 4 – Coloque la barra de metal

b) Coloque el colector con la base plana completamente montada, como Fig. 5.



Figura 5 – Base plana (Interno)



Base áspero (externa)

Introduzca el borde del colector en el soporte de plástico del canal mediante la aplicación de presión para detener, como Fig. 6.

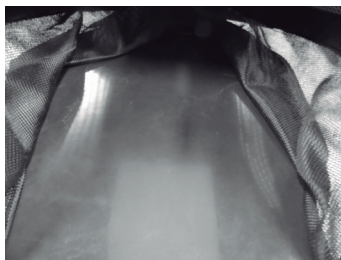

Figura 6 – Introduzca el borde

c) Montar los canales colectores en la barra de metal, como Fig. 7



Figura 7 – Montar los canales

d) Inserte el mango (8) en los encajes del recogedor y en seguida apriete conforme indicado abajo para trabar (figura 8).

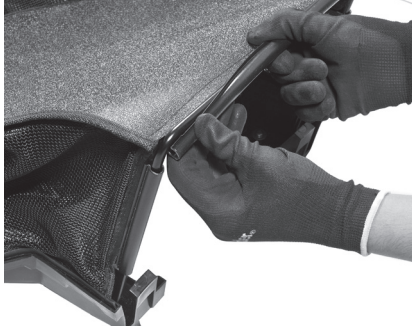

Figura 8 – Montaje del mango del recogedor

e) Abra la tapa de protección (10), alinee los enganches del recogedor y apriete, fijando el recogedor en la máquina (figura 9).

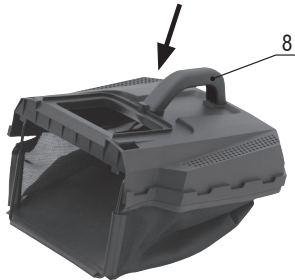

Figura 9 – Montaje del recogedor

18.4. Interruptor de accionamiento

Para montar el interruptor de accionamiento, el mismo debe ser posicionado en el encaje del cable y trabado (figura 10). Fije también el cordón eléctrico con las grampas (14), conforme la figura 11

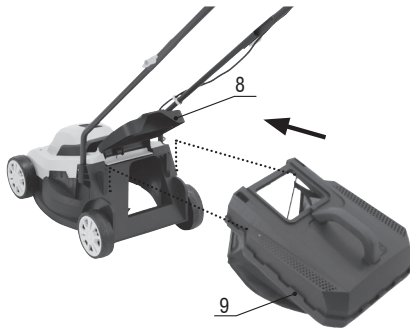

Figura 10 – Fije el interruptor en el cable



Figura 11 – Fije el cordón eléctrico

c) Soporte para la extensión

Después de conectar el cordón eléctrico de la máquina en la extensión, haga un lazo con aproximadamente 30 cm en el cordón eléctrico de la extensión e inserte en el soporte (3), conforme figuras 12 y 13:



Figura 12 – Inserir la extensión en el soporte



Figura 13 – Trabrar la extensión

19. Operación

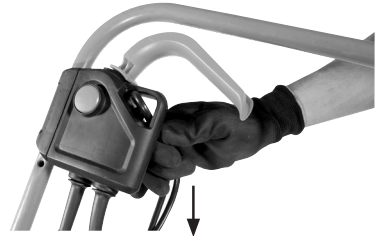

ATENCIÓN:

- Nunca utilice en atmosferas explosivas, próximo la líquidos inflamables o químicos que puedan causar incendio y/o explosión.
- Nunca utilice la Máquina para cortar césped bajo lluvia y/o humedad.
- La Máquina para cortar césped es indicada para cortar césped en jardines domésticos, no debe ser utilizada para cortar césped mojado o extremadamente seco. No es indicada para maleza alta.
- Nunca levante o cargue la máquina mientras el motor estuviera funcionando.
- Nunca utilizar el equipo sin recogedor.
- Evacue el recogedor de césped con frecuencia. El recogedor lleno puede influenciar en el desempeño del equipo.



ATENCIÓN:

Siempre apague el motor y desconectarlo de la fuente de alimentación antes de hacer cualquier ajuste y/o reparación!



ATENCIÓN:

Este equipo posee un sensor de temperatura de protección, apaga el equipo automáticamente cuando sea necesario para evitar la quema. El equipo debe estar apagado durante unos minutos para enfriar el sensor, y sólo entonces, se puede encender de nuevo.

19.1. Ajuste de Corte

Para ajustar la altura de corte proceda conforme instrucciones abajo:

- Apague el equipo y retire el cordón eléctrico de la toma de corriente.
- Presione las ruedas, conforme indicado abajo y mueva el eje para la altura deseada (figura.14).
- Asegúrese de que ambos lados del eje están en la misma altura.



Figura 14 – Ajuste de altura de corte

19.2. Encendiendo el equipo



ATENCIÓN:

- Asegúrese de que la tensión de la red eléctrica es compatible con la tensión de la Máquina para cortar césped antes de conectar el enchufe a la toma de corriente.
- Desenrolle por completo la extensión para evitar el calentamiento excesivo del cordón eléctrico.

19.3. Interruptor

Para evitar el accionamiento accidental del equipo, la Máquina para cortar césped posee un interruptor que necesita del uso de las dos manos para el accionamiento.

- Para liberar el accionamiento del interruptor, apriete la traba del interruptor (2) y mantenga accionado.
- Accione el interruptor (4) y sujete hasta el final de la operación.
- Para apagar suelte el interruptor (4), una vez que el producto está en uso.



ATENCIÓN:

El equipo solo funciona con la traba del interruptor (4) accionada, en caso contrario la máquina no enciende.



Figura 15 – Interruptor y traba del interruptor

19.4. Substitución de la lámina de corte



ATENCIÓN:

Siempre apague el motor y desconectarlo de la fuente de alimentación antes de hacer cualquier ajuste y/o reparación!

Para substituir la lámina de corte, proceda conforme instrucciones abajo:

- a) Suelte el perno de fijación de la lámina (19);
- b) Retire la lámina (17), y substitúyala (figura.16).



Figura 16 – Substitución de la lámina de corte

20. Normas para máquina para cortar césped

IEC 60335-1	Seguridad de aparatos electrodomésticos y similares. Parte 1: Requisitos generales.
IEC 60335-2-77	Seguridad de aparatos electrodomésticos y similares. Parte 2: Requisitos particulares para Máquinas de cortar césped controladas a pié (transeúnte).

21. Circuito eléctrico

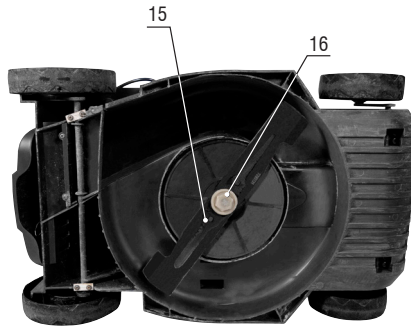

Figura 17 – Circuito eléctrico

22. Mantenimiento y Servicio

Para sustitución de piezas y partes el usuario debe llevar la Máquina para cortar césped hasta una asistencia técnica autorizada VONDER.

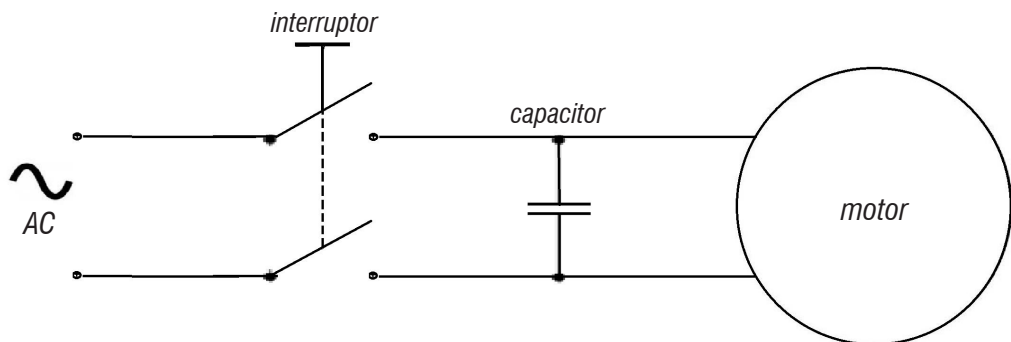

ATENCIÓN:

Antes de comenzar la limpieza verificar si la máquina está apagada y con enchufe fuera de la toma de corriente.

- Remoción de la suciedad superficial con un paño.
- Asegúrese de que el cordón eléctrico, extensiones y lámina estén en buenas condiciones. Si hubiera alguna anomalía encamine el equipo para una asistencia técnica autorizada VONDER, consulte nuestro sitio web www.vonder.con.br.
- Nunca utilice solventes u otros productos químicos para efectuar la limpieza del equipo.
- Nunca sumerja el equipo en el agua o cualquier otro líquido.

23. Resolución de problemas

Nº	Problema	Análisis	Solución
1	No enciende	Máquina no está con el enchufe conectado en la toma de corriente.	Conecte el enchufe en la toma de corriente.
		Problemas en la toma de corriente.	Pruebe el equipo en otras tomas de corriente.
		Problemas en el enchufe.	Encamine el equipo para la asistencia técnica más próxima para el cambio del enchufe.
		No presionada la traba del interruptor	Presione la traba del interruptor, en seguida, presione el interruptor de accionamiento.
		Problemas en la traba del interruptor de accionamiento	Encamine el equipo para la asistencia técnica más próxima para el cambio del interruptor.

2	El equipo no alcanza la capacidad máxima.	Extensión no es adecuada para el equipo.	Utilizar extensiones con los cables con la sección adecuada.
		Baja tensión en la red	Conectarse la otra fuente de energía.
		Variación de la energía eléctrica.	Aguarde la estabilización de la energía eléctrica.
3	Corte irregular	Lámina no corta y está trabando.	Substituir la lámina
		Altura de las ruedas están diferentes.	Ajustar la altura de las ruedas
		Corte superior la capacidad del equipo.	Utilizar apenas para corte de acuerdo con la capacidad del equipo.
4	Vibración y ruido excesivo	Lámina sin corte o dañada	Substituir por una lámina nueva
		Pernos y tuercas están sueltos	Reapretar tuercas y perno
5	Otros	Encamine el equipo para una asistencia técnica autorizada VONDER.	

Tabela 6 – Resolución de problemas



ATENCIÓN:

Si la Máquina para cortar césped presentar alguna anomalía de funcionamiento encamine la misma para una asistencia técnica más próxima (www.vonder.con.br), nunca permita que personas que no sean asistentes técnicos autorizados reparen el equipo.

24. Contenido del paquete

Máquina para cortar césped	1 unidad
Recogedor	1 unidad
Lámina de corte 320 mm	1 unidad
Manual	1 unidad
Certificado de garantía	1 unidad

Tabela 7 – Conjunto que acompaña la máquina

25. Transporte, manipulación y almacenaje



ATENCIÓN:

Cuidado al transportar y manipular la máquina para cortar césped. Caídas e impactos pueden dañar el sistema de funcionamiento.

- El almacenaje debe ser en ambiente seco y aireado, libre de humedad y gases corrosivos.
- Mantenga en local seco y libre de humedad, mantener protegido de la acción del sol y de la lluvia;
- Después del uso, es recomendado limpiar el producto y colocar nuevamente en el embalaje para guardar.
- Proteja el producto de cualquier impacto pesado o vibraciones fuertes que pueden ocurrir durante el transporte en vehículos.

26. Descarte



ATENCIÓN:

- No descarte los componentes eléctricos, electrónicos, piezas y partes del producto en la basura común. Procure separar y encaminar para la colecta selectiva.
- Infórmese en su municipio sobre locales o sistemas de colecta selectiva.

27. Certificado de garantía

LA MÁQUINA PARA CORTAR CÉSPED CON RECOGEDOR MGV 1100 VONDER es garantizada por 12 (doce) meses contra no conformidades de fabricación, a partir de la fecha de la compra, siendo 3 (tres) meses plazo de garantía legal (CDC) y más 9 (nueve) meses concedidos por el fabricante. En caso de no conformidad, busque la asistencia técnica VONDER más próxima. En el caso de constatación de no conformidad por la asistencia técnica el reparo será efectuado en garantía.

LA GARANTÍA OCURRIRÁ SIEMPRE EN LAS SIGUIENTES CONDICIONES:

El consumidor deberá presentar obligatoriamente, la factura de compra de la herramienta y el certificado de garantía debidamente llenado y timbrado por la tienda donde el equipo fue adquirido.

Pérdida del derecho de garantía:

1) El no cumplimiento y observancia de una o más orientaciones constantes en este manual, invalidará la garantía, como también:

- En caso del producto haya sido abierto, alterado, ajustado o reparado por personas no autorizadas por VONDER;
- En caso de cualquier pieza, parte o componente del producto se caracterice como no original;
- Si ocurrir la conexión en tensión eléctrica diferente de la mencionada en el producto;
- Falta de mantenimiento preventiva del equipo;
- Instalación eléctrica y/o extensiones deficientes / inadecuadas.

2) Están excluidos de la garantía, desgaste natural de piezas del producto, uso indebido, caídas, impactos, y uso inadecuado del equipo o fuera del propósito para el cual fue proyectado.

3) La Garantía no cubre gastos de flete o transporte del equipo hasta la asistencia técnica más próxima, siendo que los costos serán de responsabilidad del consumidor.

vonder®

Cód.: 68.06.110.127/ 68.06.110.220

 Consulte nossa Rede de Assistência Técnica Autorizada: www.vonder.com.br
 Distribuído por O.V.D. Imp. e Distr. Ltda. • CNPJ: 76.635.689/0001-92

Fabricado na CHINA com controle de qualidade VONDER

Caso este equipamento apresente alguma não conformidade, encaminhe-o para a Assistência Técnica Autorizada VONDER mais próxima.

Certificado de garantia

A MÁQUINA PARA CORTAR GRAMA COM RECOLHEADOR MGV 1100 VONDER é garantida por 12 (doze) meses contra não conformidades de fabricação, a partir da data da compra, sendo 3 (três) meses prazo de garantia legal (CDC) e mais 9 (nove) meses concedidos pelo fabricante. Em caso de não conformidade, procure a assistência técnica VONDER mais próxima. No caso de constatação de não conformidade pela assistência técnica o conserto será efetuado em garantia.

A GARANTIA OCORRERÁ SEMPRE NAS SEGUINTESS CONDIÇÕES:

O consumidor deverá apresentar obrigatoriamente, a nota fiscal de compra da ferramenta e o certificado de garantia devidamente preenchido e carimbado pela loja onde o equipamento foi adquirido.

Perda do direito de garantia:

1) O não cumprimento e observância de uma ou mais orientações constantes neste manual, invalidará a garantia, como também:

- Caso o produto tenha sido aberto, alterado, ajustado ou consertado por pessoas não autorizadas pela VONDER;
- Caso qualquer peça, parte ou componente do produto caracterizar-se como não original;
- Caso ocorra a ligação em tensão elétrica diferente da mencionada no produto;
- Falta de manutenção preventiva do equipamento;
- Instalação elétrica e/ou extensões deficientes / inadequadas.

2) Estão excluídos da garantia, desgaste natural de peças do produto, uso indevido, quedas, impactos, e uso inadequado do equipamento ou fora do propósito para o qual foi projetado.

3) A Garantia não cobre despesas de frete ou transporte do equipamento até a assistência técnica mais próxima, sendo que os custos serão de responsabilidade do consumidor.



vonder®

CERTIFICADO DE GARANTIA

Modelo:	N° de série:	Tensão: <input type="checkbox"/> 127 V~ <input type="checkbox"/> 220 V~	
Cliente:			
Endereço/Dirección:			
Cidade/Ciudad:	UF/Provincia:	CEP/Código Postal:	
Fone/Teléfono:	E-mail:		
Revendedor:			
Nota fiscal N°/Factura n°:		Data da venda/Fecha venta: / /	
Nome do vendedor/Nombre vendedor:		Fone/Teléfono:	
Carimbo da empresa/sello empresa:			